

KOALA - HYDRO

Tondeuse à fléaux avec ramassage pour chargeur de 30 à 60 l/min.

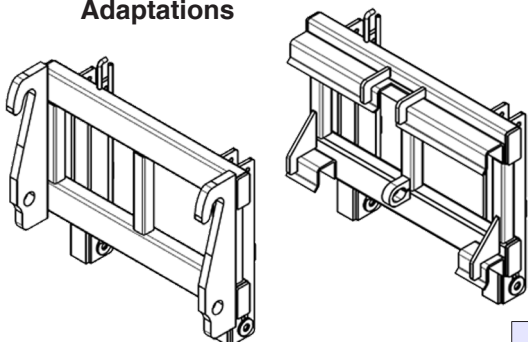

Adaptations



Fléaux

Modèle					
KOALA HYDRO	cm	Machine hydro débit min/max.	Nombre	kg	AxBxC cm
1200	120	30 / 40 l/min.	40	390	144x145x110
1600	160	50 / 60 l/min.	50	420	174x145x110

SCORPION YDRO - HD

Tondeuse à fléaux frontale pour chargeur de 30 à 65 l/min.



Réglage des roues avant



Fléau
Scorpion Hydro



Fléau
Scorpion Hydro HD



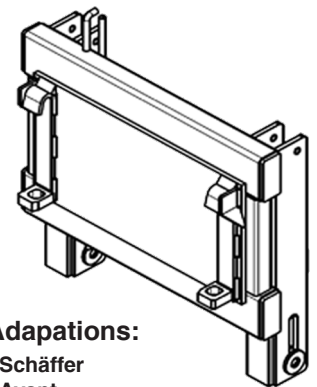

ROTO - HYDRO

Tondeuse frontale pour chargeur de 40 à 45 l/min.

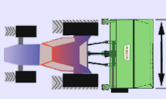

Adaptations:

- Schaeffer
- Avant
- Multione
- Weidemann
- Wacker Neusong
- EURO Link

Modèle					
	cm	Machine hydro débit min/max.	Nombre	kg	AxBxC cm
SCORPION HYDRO					
1200	120	30 / 40 l/min.	80	185	140x80x64
1400	140	40 / 45 l/min.	88	215	160x80x64
1600	160	50 / 65 l/min..	100	225	180x80x64
HD 1400	140	40 / 45 l/min.	88	250	160x80x64
HD 1600	160	50 / 65 l/min.	96	260	180x180x64
ROTO HYDRO					
Roto	60	40 / 45 l/min.	2	120	160x100x80

SCORPION YDRO - HD

Tondeuse à fléaux à conducteur marchant



Paillage



Broyage



Verticoupe



La tondeuse à fléaux à conducteur marchant MOTOFROG 75, est réalisée par un châssis en acier soudé et embouti. La machine comprend une quantité remarquable de solutions techniques et innovantes. C'est en effet la seule machine présentant 6 possibilités de versions différentes. La machine est équipée d'un jeu de roues de 16 " avec griffes à l'arrière; à l'avant les roues sont pivotantes et blocables directement par l'opérateur. Suivant le terrain ou la Motofrog est employée, elle est disponible en option avec: - 4 roues disposées par paires de 2 (afin d'obtenir une plus grande traction sur sol labouré); - 1 Kit chenilles avec ressorts à gaz et système de raclage du rouleau anti-colmatage, indispensable sur les terrains plus difficiles et en pente. Toutes ces caractéristiques rendent le MOTOFROG 75 unique en son genre, avec 3 types de traction facilement interchangeables, correspondant à un nombre égal de types de coupe. La flexibilité et l'adaptabilité sont les mots-clé de cette nouvelle tondeuse a fléaux professionnelle. Une solution optimale avec un poids contenu, qui est particulièrement efficace sur les pentes, dans des espaces confinés, des terrasses, en présence de terrains glissants et d'arbustes d'un diamètre jusqu'à 2,5 cm et de végétation dense.

Modèle								
Motorfrog 75	750 mm	HP: 13,5 - kw: 9,9	40	20	4F W+2R V	195	270	176x88x105

FROG

Tondeuse à fléaux pour tracteur de 15 CV

La tondeuse à fléaux FROG s'applique aux petits tracteurs de 15 CV. Conçue pour la tonte et le broyage d'herbe et de petit branchage avec roulage simultané du terrain. Grâce à la vitesse élevée du rotor et au nombre de couteaux qu'il monte, elle réduit l'effet ondulé sur le terrain, en donnant une excellente coupe et un mulching important. Les fléaux-palette en option permettent une tonte excellente sur gazons, parcs et jardins publics. Application arrière à l'attelage 3 points du tracteur.



Tensionnement facile des courroies

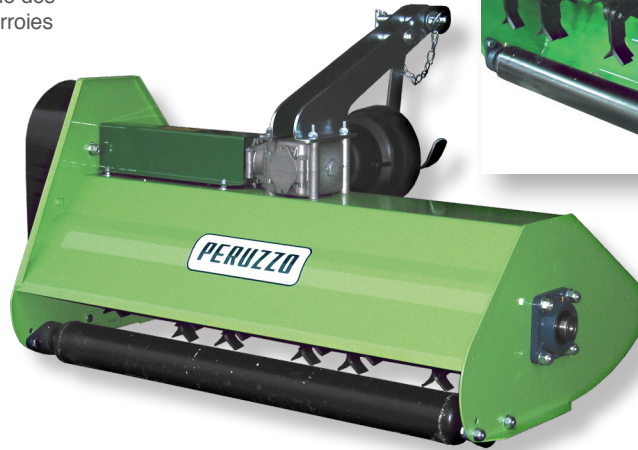

vue de rotor

FOX-S

Tondeuse à fléaux pour tracteur de 15 à 30 HP

La tondeuse à fléaux FOX s'applique aux petits tracteurs de 15 à 30 HP. Conçue pour la tonte d'herbe et le broyage de petit branchage de 1-2 cm de diam., et le roulage simultané du terrain. Grâce à la vitesse élevée du rotor et au nombre de couteaux qu'il monte, elle réduit l'effet ondulé sur le terrain, en donnant une excellente coupe et un mulching important. Particulièrement indiquée pour terrains de sports, municipalités collectivités, paysagistes. Les fléaux verticaux (en option) permettent d'effectuer une excellente verticoupe. Application arrière à l'attelage 3 points du tracteur. Déchargement de l'herbe derrière le rouleau. Le broyeur FOX-S se différencie pour le déport latéral mécanique ou hydraulique.

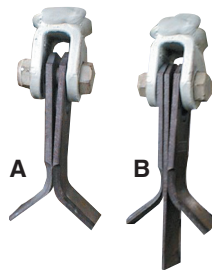

- A - Fléaux «Y» pour tonte épaisseur 4 mm
- B - Fléau en «Y» pour tonte paillage, épaisseur 4 mm + verticoupe 3 mm
- C - Fléau pour verticoupe, épaisseur 3 mm
- D - Fléau - palette robuste, épaisseur 5 mm, pour herbe et petits arbustes
- E - Fléau - palette, épaisseur 3 mm, pour une tonte uniforme sur la pelouse

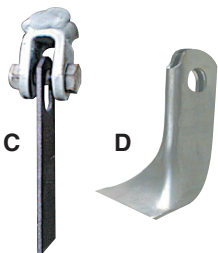

Modèle							
FROG 960	960 mm	HP: 15- kw: 11	48	--	95	540	117x80x65
FROG 960 M	960 mm	HP: 15- kw: 11	--	24	95	540	117x80x65
FROG 1120	1120 mm	HP: 18- kw: 13	56	--	100	540	133x80x65
FROG 1120 M	1120 mm	HP: 18- kw: 13	--	28	100	540	133x80x65

Modèle							
FOX-S 1200	1200 mm	HP: 18-28 - kw: 13-20	80	40	180	540-1000	150x92x78
FOX-S 1400	1400 mm	HP: 20-22 - kw: 15-16	88	44	193	540-1000	160x92x78
FOX-S 1600	1500 mm	HP: 22-30 - kw: 16-32	100	50	210	540-1000	180x92x78

FOX cross ELK cross

Tondeuse à fléaux pour tracteur de 20 à 50 HP

Le broyeur à herbe/sarments modèle FOX Cross / ELK Cross est utilisé pour le broyage d'herbe et sarments ayant un diam. max. de 4-5 cm. Le broyeur FOX Cross / ELK Cross s'utilise aussi pour les travaux d'entretien d'espaces verts publics, d'autoroutes, de haies et de talus grâce à la capacité de réduction du produit broyé. Le nouveau broyeur d'accotement modèle FOX Cross / ELK Cross est employé pour le broyage d'herbe et sarments de petit diamètre de 2-3 cm.



BULL - HD/Reverse/Super

Broyeur à herbe et sarments

Le broyeur BULL est une machine polyvalente qui peut être aussi bien employée pour l'entretien d'espaces verts (parcs, aéroports, autoroutes etc.), que pour le broyage de sarments dans les vergers et les vignobles, ainsi que pour le débroussaillage sur terrains boisés ou prairies. L'emploi de marteaux robustes permet d'obtenir un produit très finement broyé même sur terrains caillouteux et avec sarments de bois dur.

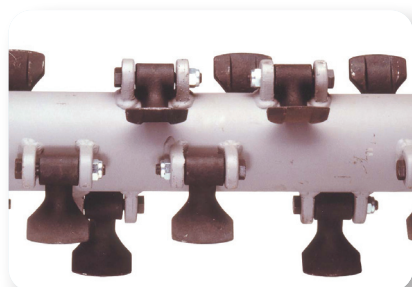

Modèle								
FOX cross 1200	1200 mm	HP: 20- kw: 15	780	40	--	260	540	145x130x85
FOX cross 1400	1370 mm	HP: 25- kw: 19	810	44	--	270	540	165x130x85
FOX cross 1600	1500 mm	HP: 30- kw: 22	870	50	--	290	540	175x130x85
ELK cross 1200	1200 mm	HP: 35- kw: 26	1062	--	16	354	540	150x160x85
ELK cross 1400	1390 mm	HP: 40- kw: 30	1116	--	18	372	540	170x160x85
ELK cross 1600	1500 mm	HP: 45- kw: 33	1200	--	20	390	540	180x160x85

Modèle						
BULL 1200	1200 mm	HP: 30-50 - kw: 22/37	10	340	540	135x105x85
BULL 1400	1400 mm	HP: 40-60 - kw: 30/44	12	360	540	155x105x85
BULL 1600	1600 mm	HP: 50-70 - kw: 37/52	14	385	540	175x105x85
BULL 1800	1800 mm	HP: 60-80 - kw: 44/59	16	405	540	195x105x85
BULL 2000	2000 mm	HP: 70-90 - kw: 52/66	18	430	540	215x105x85
BULL Super 2200	2200 mm	HP: 60-90 - kw: 44/66	20	680	540	236x120x85
BULL Super 2400	2400 mm	HP: 60-90 - kw: 44/66	22	780	540	256x120x85
BULL Super 2600	2600 mm	HP: 70-100 - kw: 52/74	26	840	540	276x120x85
BULL Super 2800	2800 mm	HP: 80-120 - kw: 59/89	28	900	540	296x120x85

KOALA

Tondeuse à fléaux avec ramassage (10 x 25 Kw)

La tondeuse KOALA s'applique sur les petits tracteurs da 16 à 25 CV. et permet la tonte, verticoupe (avec fléaux verticaux en option) et ramassage simultanés. Système de bennage au sol, manuellement ou par vérin hydraulique. Le renvoi d'angle est muni d'un dispositif à roue libre pour une plus grande sécurité pour l'opérateur.

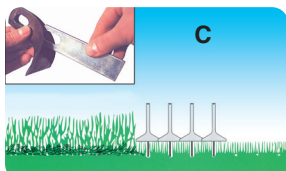
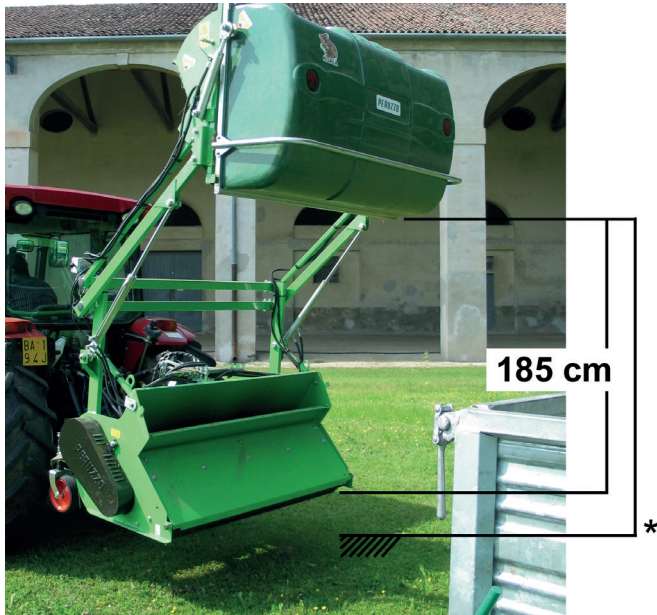

A - Fléaux «Y» pour tonte verticoupe et ramassage

B - Fléau robuste

C - Avec le fléau verticut, il est possible de tondre, scarifier et ramasser en un seul passage

Modèle							
KOALA 1000	1060 mm	HP: 16- kw: 11,7	32	240	600	540	110x145x110
KOALA 1200	1150 mm	HP: 20- kw: 15	40	280	700	540	144x145x110
KOALA 1600	1500 mm	HP: 25- kw: 19	50	310	900	540	174x145x110
KOALA Professionnel 1200	1200 mm	HP: 25- kw: 19	40	330	700	540	144x145x150
KOALA Professionnel 1600	1500 mm	HP: 25- kw: 22	50	390	900		174x145x150

CANGURO normal

Broyeur herbe et sarments avec ramassage

Le broyeur CANGURO NORMAL est la machine idéale soit pour l'herbe que les sarments et les branches jusqu'à 5/8 cm de diam. Le broyage et le ramassage sont simultanés. Les marteaux très particuliers et leur vitesse de rotation permettent une très bonne coupe de l'herbe et un excellent broyage du branchage. Le vidage du produit broyé se fait au sol par vérin hydraulique. Le broyeur Canguro est une machine destinée aux grandes surfaces publiques, vignobles, vergers et terrains difficiles. Il s'adapte même en présence de herbe très haute.



- A) Marteau en acier forgé et trempé
- B) Marteau en acier forgé et trempé, mod. SUPER

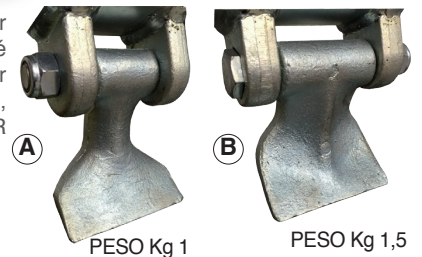

Bennage au sol avec nr. 2 vérins hydrauliques





Modèle								
CANGURO Normal 1200	1200 mm	HP: 40 - kw: 30	16	500	1200	5	540	160x180x145
CANGURO Normal 1600	1500 mm	HP: 50 - kw: 37	20	665	1600	5	540	196x180x145
CANGURO Normal 1800	1800 mm	HP: 60 - kw: 44	24	760	1800	5	540	220x180x145
CANGURO Normal 2000	2000 mm	HP: 70 - kw: 52	28	800	2000	5	540	244x180x145
CANGURO N/Super 1600	1500 mm	HP: 50 - kw: 37	20	690	1600	8	540	196x180x145
CANGURO N/Super 1800	1800 mm	HP: 60 - kw: 44	24	790	1800	8	540	220x180x145
CANGURO N/Super 2000	2000 mm	HP: 70 - kw: 52	28	830	2000	8	540	244x180x145

ROBOFOX ELECTRA

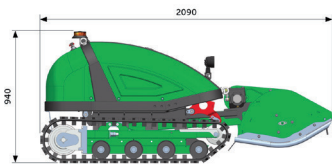

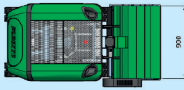
ROBOFOX ELECTRA est un broyeur à fléaux **complètement électrique, télécommandé**, conçu pour broyer l'herbe, les arbustes jusqu'à 2 cm de diamètre et la broussaille sur les pentes abruptes tout en respectant l'environnement. Les batteries puissantes fournies avec ROBOFOX ELECTRA garantissent une autonomie de 2/3 heures environ (en fonction des conditions de travail), sans aucune émission dans l'environnement et un niveau de bruit très faible. Ces prérogatives permettent son utilisation dans les zones urbaines où l'absence totale de pollution et le niveau de bruit de la machine sont fondamentaux pour une qualité de vie sans perturber l'environnement. La batterie est facilement remplaçable, ce qui permet de doubler l'autonomie de travail de la machine. Travaillez et surmontez facilement les pentes de 50%.



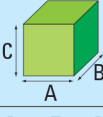



Modèle						
		900	Kg.			A B C
ROBOFOX Electra	10 kW	900 mm	560	48	24	209 x 105 x 94

ROBOFOX HYBRID

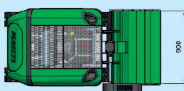

ROBOFOX HYBRID est une **débroussailleuse à fléaux automotrice télécommandée** conçue pour broyer l'herbe, les buissons, la broussaille et branchage garantissant une sécurité absolue de l'opérateur. Le centre de gravité bas et les chenilles robustes ayant une sculpture bien définie permettent à la machine de travailler avec une adhérence maximale sur terrains accidentés et pentus jusqu'à 45%. Il est équipé d'un moteur Briggs & Stratton de 28 CV, suffisant pour faire fonctionner la tête de coupe de 90 cm. L'entraînement des chenilles est assuré par deux puissants moteurs électriques sans balais. ROBOFOX est capable de se déplacer (grâce à l'utilisation de deux batteries-tampons), même sans allumage du moteur: cette fonction permet à l'opérateur de déplacer la machine dans des endroits fermés sans respirer les gaz d'échappement et de ramener la machine à la base en cas de panne éventuelle du moteur thermique.

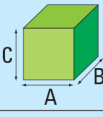

Modèle						
		900	Kg.			A B C
ROBOFOX Hybrid	HP:28 - kW:20	900 mm	560	48	24	209 x 105 x 94

600

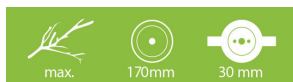

650

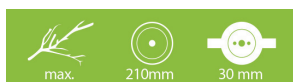

Gamme de référence du marché pour des utilisations intensives en gros élagage

Particulièrement opérationnelle sur bras de faucheuses débroussailluses type "TP" équipements sur télescopiques et pelles hydrauliques. Ce lamier à monter sur un équipement existant est aussi intégré aux machines d'élagage de la gamme METEOR fabriquée par COUP'ECO. Une qualité de coupe et des performances incomparables pour ces lamiers destinés aux applications professionnelles.



Courroie poly V 10 gorges



CARACTERISTIQUES TECHNIQUES

Type de lamier	Longueur (m)	Nombre de plateaux / lames	Diamètre (mm)	Epaisseur des lames (mm)	Nombre de dents	Poids (kg)	Débit (l/min.)	Pression (bar)	Vitesse (trs/min.)
2600	1,07	2	600	3.5	96-120	120	75-85	95	2000
3600	1,51	3	600	3.5	96-120	140	75-85	95	2000
4600	1,98	4	600	3.5	96-120	185	75-85	95	2000
5600	2,45	5	600	3.5	96-120	225	75-85	95	2000
3650	1,57	3	650	4	80-120	175	75-85	140	2000
4650	2,05	4	650	4	80-120	225	75-85	140	2000
5650	2,5	5	650	4	80-120	275	75-85	140	2000

700

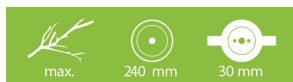

900

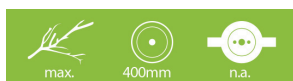

Le lamier d'émondage par excellence

Redoutable d'efficacité sur un bras de pelle ou un bras d'élagueuse pour une coupe propre au bourrelet.

Des capacités de coupe exceptionnelles, en mono lame, pour des branches de plus de 40 cm de diamètre.



Coupe propre au bourrelet



CARACTERISTIQUES TECHNIQUES

Type de lamier	Longueur (m)	Nombre de plateaux / lames	Diamètre (mm)	Epaisseur des lames (mm)	Nombre de dents	Poids (kg)	Débit (l/min.)	Pression (bar)	Vitesse (trs/min.)
1600	0,6	1	600	3	96	70	28-85	170-95	2000
1700	0,7	1	700	4	80	120	35-85	170-95	2000
1900	0,9	1	900	5	80	140	85	180	1800
2900	1,55	2	900	5	80-120	191	85	180	1800

Taille haies hydraulique automoteur à conducteur marchant

Transmission hydrostatique avec réglage de vitesse d'avance par poignée. D'un gabarit réduit, il possède cependant des capacités de taille remarquables en plateau et en rideau.

Sa cinématique lui permet toutes les mises en position du lamier avec possibilités d'ajustement des réglages en taille.

D'une prise en main intuitive grâce à ses commandes judicieusement positionnées, elle surprend par ses capacités et son rendement.



Essieu directeur



Pupitre de commande



Différents types de motorisations



CARACTERISTIQUES TECHNIQUES

Modèle	Lamier	Hauteur de coupe (mètre)		Capacité de coupe (mm)	Longueur de coupe (mètre)	Vitesse de rotation (tr/min.)	Poids (kg)	Puissance moteur (Hp)
		horizontale	verticale	plateaux				
Celest	3400	2,50	3,90	20	1,10	3500	400	13/14

T 90 R

La référence pour l'entretien des haies bocagères et tours de champs

Son bras pivotant permet de tailler en déport au-dessus d'un fossé à 2.8m de l'axe du porteur.

Sa capacité de coupe et sa longueur avec le lamier 4 disques en font un outil économique et très performant. Montage simplifié avec alimentation hydraulique par le porteur.

Visibilité totale du lamier positionné à l'avant, et sécurité accrue par système d'effacement du lamier dans son plan de coupe.



Montage sur tout type de télescopique



Plusieurs équipements de coupe

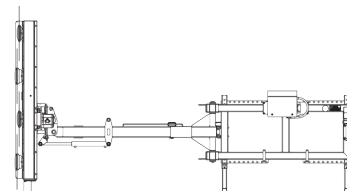

Inclinaison hydraulique

T 90 MD

Le favori des lisières de bois, chemins forestiers et tours de champs, pour utilisation privée en taille annuelle

Permet de réaliser économiquement ses travaux d'élagage selon ses besoins. Parfaitement adaptable sur chargeur multifonctions et tracteur 70CV dans son plan de coupe.



Sécurité d'effacement du lamier



Position de transport



P 90

Permet de réaliser économiquement ses travaux d'élagage selon ses besoins

Préférer un lamier multi disques à couteaux pour l'entretien, et le mono lame de grand diamètre pour l'ébranchage.

Alimentation par la ligne hydraulique de la pelleuse, avec commandes en cabine.

Attache rapide

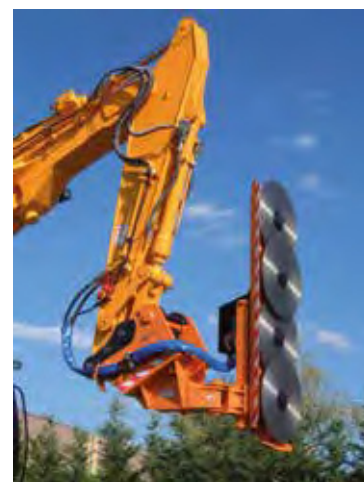



- Broyeur équipé de 16 fléaux
- Rouleau ameneur
- Entraînement de l'amenage par système mécanique débrayable, avec barre de commande
- Déplacement manuel du broyeur
- Trémie avec volet repliable ; broyeur très compact
- Accès très facile au rotor, au rouleau ameneur et à la contre lame par simple basculement de l'éjection
- Diamètre admissible : jusqu'à 8 cm de diamètre
- Largeur d'ouverture du rotor de broyage : 174 mm

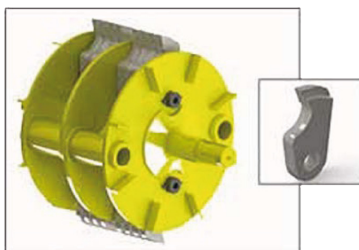

Broyeur équipé de série avec 16 fléaux mobiles	Réf.
Version 14 CV essence, sur chariot, déplacement manuel	BV N23 14 AM
Version prise de force 540 tr P3P	BV N23 PF
Options	
Jeu de 16 fléaux	BV N23 JFL
Attelage pour traction par micro-tracteur / quad	BV N23 ATT



Sur châssis porteur à chenilles



Sur châssis porteur autotracteur hydraulique

- Broyeur équipé de 24 fléaux mobiles, ou de 6 outils coupants (option)
- Rouleau ameneur, entraînement hydraulique avec réglage de la vitesse, géré par barre de commande
- Trémie avec volet repliable ; broyeur très compact
- Accès très facile au rotor, au rouleau ameneur et à la contre lame par simple basculement de l'éjection
- Diamètre admissible : jusqu'à 10 cm de diamètre
- Largeur d'ouverture du rotor de broyage : 210 mm



Porté 3 points sur micro tracteur, 540 tr/min

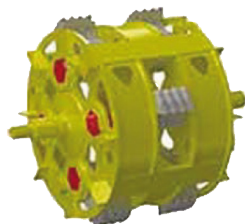
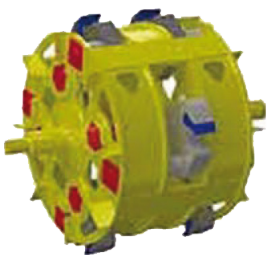

Jeu d'outils coupants pour copeaux type plaquette



Système d'alimentation	Rouleau ameneur entraînement hydraulique	Rouleau ameneur entraînement hydraulique avec NO STRESS
Broyeur équipé de série avec 24 fléaux mobiles	Référence	Référence
Version 14 CV essence, sur chariot, déplacement manuel	BV N34 14 AH	BV N34 14 AHS
Version 14 CV essence, sur châssis porteur autotracteur hydraulique	BV N34 14 DH	BV N34 14 DHS
Version 18 CV essence, sur chariot, déplacement manuel	BV N34 18 AH	BV N34 18 AHS
Version 18 CV essence, sur châssis porteur autotracteur hydraulique	BV N34 18 DH	BV N34 18 DHS
Version 18 CV essence, sur châssis porteur à chenilles		BV N34 18 CHS
Version prise de force, rouleau entraîné par la pompe du tracteur	BV N34 14 HT	BV N34 HTS
Version prise de force, rouleau entraîné par centrale hydraulique	BV N34 14 PH	BV N34 PHS
Options		
Remorque routière	REM BVN34	
Attelage pour traction par micro-tracteur / quad	BVN34 ATT	



Version essence, sur remorque



Version essence, sur remorque



Version essence, sur châssis porteur autotracé

- Broyeur équipé de 24 fléaux mobiles
- Système d'alimentation hydraulique avec commande Marche avant/ Stop / Marche arrière
- Trémie avec entrée déportée, rouleau supérieur
- Accès très facile au rotor, au rouleau ameneur et à la contre lame par simple basculement de l'éjection
- Remorque avec timon réglable, Permis 8
- Système de régulation électronique de la vitesse de travail («NO STRESS»)
- Diamètre admissible : jusqu'à 12 cm de diamètre
- Largeur d'ouverture du rotor de broyage : 234 mm



Jeu d'outils coupants pour copeaux type plaquette

Système d'alimentation	Rouleau ameneur entraînement hydraulique avec NO STRESS
Broyeur équipé de série avec 24 fléaux mobiles	Référence
Avec moteur essence 18 CV, sur remorque routière non freinée	BV N45 18 RH
Avec moteur essence 23 CV, sur remorque routière non freinée	BV N45 23 RH
Avec moteur essence 25 CV, sur châssis porteur autotracé hydraulique	BV N45 AH 25
Version prise de force 540 tr, P3P, trémie perpendiculaire, centrale hydraulique	BV N45 PFH
Version prise de force 540 tr, P3P, trémie perpendiculaire, entraînement du rouleau par la pompe du tracteur	BVN45 HT



- Broyeur équipé de 24 fléaux mobiles, ou de 6 outils coupants (option)
- Système d'alimentation hydraulique avec commande Marche avant/ Stop/ Marche arrière
- Trémie avec entrée déportée, rouleau supérieur et tapis inférieur (Breveté)
- Accès très facile au rotor, au rouleau ameneur et à la contre lame par simple basculement de l'éjection
- Remorque avec timon réglable, inférieure à 750 kg, Permis B
- Diamètre admissible : jusqu'à 15 cm de diamètre
- Largeur d'ouverture du rotor de broyage : 234 mm

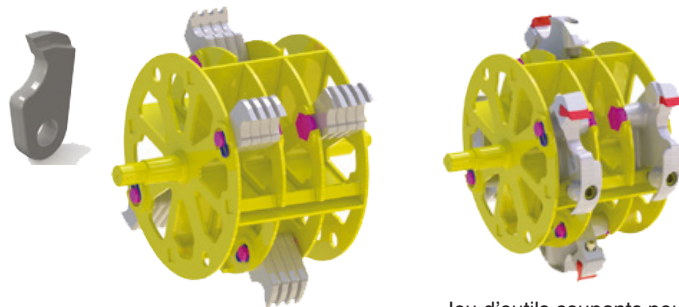

Jeu d'outils coupants pour copeaux type plaquette

Système d'alimentation	Rouleau ameneur supérieur et tapis inférieur
Broyeur équipé de série avec 24 fléaux mobiles	Référence
Avec moteur essence 25 CV, sur remorque routière non freinée, permis B	BVN56XL25E
Avec moteur essence 30 CV, sur remorque routière non freinée, permis B	BVN56XL30E
Avec moteur diesel 27 CV, remorque routière non freinée, permis B	BVN56DIXL
Version spécifique sur porteur à chenilles, moteur 25 CV essence	BVN56CH25E
Version spécifique sur porteur à chenilles, moteur 30 CV essence	BVN56CH30E
Version prise de force, P3P, trémie perpendiculaire, avec volet repliable en position de transport	BVN56XL
Minoration pour trémie sans tapis inférieur	MIN56TAP



- Broyeur équipé de 24 fléaux mobiles, ou de 6 outils coupants (option)
- Système d'alimentation hydraulique avec commande Marche avant/ Stop / Marche arrière
- Trémie avec entrée déportée (Breveté)
- Accès très facile au rotor, au rouleau ameneur et à la contre lame par simple basculement de l'éjection
- Diamètre admissible : jusqu'à 17 cm de diamètre
- Largeur d'ouverture du rotor de broyage : 234 mm

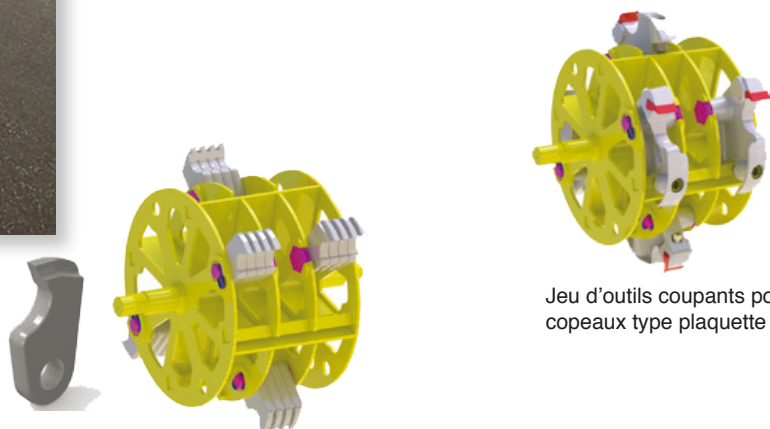

Jeu d'outils coupants pour copeaux type plaquette

Système d'alimentation	Rouleau ameneur supérieur et tapis inférieur extra large	Tapis ameneur supérieur et tapis inférieur extra large
Broyeur équipé de série avec 24 fléaux mobiles	Référence	Référence
Version moteur essence 35 CV, remorque routière freinée avec timon réglable	BV N67 ESXL	BV N67 ESDT
Version moteur diesel 35 CV, remorque routière freinée avec timon réglable	BV N67 DIXL	BV N67 DIDT
Version moteur diesel 50 CV, remorque routière freinée avec timon réglable	BV N67 D50XL	BV N67 D50DT
Version moteur diesel 56 CV, remorque routière freinée avec timon réglable	BV N67 56XL	BV N67 56DT
Version prise de force 540 tr, P3P, trémie perpendiculaire, avec volet repliable en position de transport	BV N67 XL	BV N67 DT
Version prise de force 540 tr, P3P, trémie dans l'axe du tracteur, avec volet repliable en position de transport	BV N67 PAXL	BV N67 PADT
Version prise de force 540 tr, montée sur essieu 25 km/h, trémie dans l'axe du tracteur, avec volet repliable en position de transport	BV N67 AGXL	BV N67 AGDT

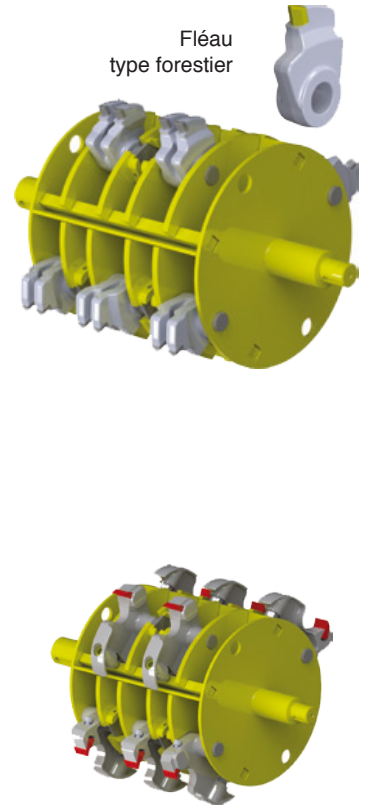

- Broyeur équipé de 20 fléaux mobiles type forestier (pointe largeur 20 mm) avec pastille carbure, ou de 10 outils coupants (option)
- Système d'alimentation hydraulique avec commande Marche avant/ Stop / Marche arrière
- Trémie avec entrée déportée (Breveté)
- Ejection : reprise des broyats par un disque propulseur
- Accès très facile au rotor, au rouleau ameneur et à la contre lame par simple basculement de l'éjection
- Diamètre admissible : jusqu'à 20 cm de diamètre
- Largeur d'ouverture du rotor de broyage : 380 mm

Jeu d'outils coupants pour copeaux type plaquette



Système d'alimentation	Rouleau ameneur supérieur et tapis inférieur extra large	Tapis ameneur supérieur et tapis inférieur extra large
Broyeur équipé de série avec 24 fléaux mobiles, type forestier, avec pastille carbure	Référence	Référence
Version moteur diesel 56 CV, remorque routière freinée avec timon réglable	BV N89 56XL	BV N89 56DT
Version moteur diesel 75 CV, remorque routière freinée avec timon réglable	BV N89 75XL	BV N89 56DT
Version prise de force 1000 tr, P3P, trémie perpendiculaire	BV N67 XL	BV N89 DT
Version prise de force 1000 tr, P3P, trémie dans l'axe du tracteur	BV N89 PAXL	BV N89 PADT
Version prise de force 1000 tr, P3P, monté sur essieu 25 km/h, trémie dans l'axe du tracteur	BV N89 AGXL	BV N89 AGDT



Nouveau rotor, nouveau fléau

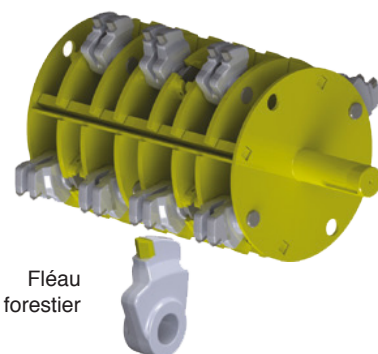

Fléau type forestier

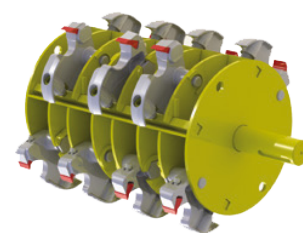

Jeu d'outils coupants pour copeaux type plaque

CARACTERISTIQUES TECHNIQUES

- Broyage par rotor équipé de série avec 28 fléaux mobiles type forestier avec pastille carbure (pointe largeur 20 mm)
- Capacité 200 mm de diamètre
- Alimentation par 2 tapis et 2 rouleaux verticaux entraînés par moteurs hydrauliques
- Trémie largement dimensionnée pour optimiser le chargement manuel et mécanique
- Écran antiprojection pouvant être positionné,
 - soit en position levé pour chargement mécanique
 - soit en position baissé pour chargement manuel
- Ouverture sur l'organe de coupe, largeur 53 cm x hauteur 20 cm
- Éjection, reprise des broyats par un disque propulseur
- Système de régulation électronique de la vitesse de travail
- Accès facile et en toute sécurité aux outils de coupe

Les consommables (lames, contre-lames, fléaux) sont exclus de la garantie.

Système d'alimentation	Deux rouleaux verticaux, tapis supérieur et tapis inférieur
Broyeur équipé de série avec 24 fléaux mobiles, type forestier, avec pastille carbure	Référence
Moteur 75 CV diesel, remorque routière simple essieu	BV E11 75 P
Version prise de force 1000 tr, puissance tracteur conseillé de 90 à 150 CV	
Monté sur essieu 25 km/h, trémie dans l'axe du tracteur	BV E11 PF



CARACTERISTIQUES TECHNIQUES

- Pour toutes ces grues le montage d'une radiocommande pour la grue et le tapis ameneur inférieur est préconisé
- Toutes les grues sont avec bras articulés en deux sections avec avant bras télescopique rotation par crémaillère dans bain d'huile
 - Angle de rotation de 400°
- Grappin de 250 mm de large avec rotator rotation continue

BV E.11, avec moteur diesel, sur remorque 2 essieux, PIAC 3,5 t, avec grue de manutention, capacité 200 kg à 4,20 m max. et radio commande	Référence
Moteur 75 CV diesel	BV E11 g 75 DE

BV E.11 entraîné par prise de force de tracteur essieu 25 km/h, grue montée sur le broyeur	Montage avec distributeurs manuels et siège	Montage avec télécommande radio
Désignation	Références	Références
Grue capacité 200 kg à 4,20 m max.	BV E11P GMS	BV E11P GRS
Grue châssis et poutre renforcés capacité 450 kg à 4,70 m max.	BV E11P GMS26	BV E11P GRS 3
BV E.11 entraîné par prise de force, essieu agraire 25 km/h, et grue pour montage 3 points tracteur, entraînée hydrauliquement par le tracteur (30 l/min.)	Montage avec distributeurs manuels et siège	Montage avec télécommande radio
Désignation	Références	Références
Grue capacité 200 kg à 4,20 m max.	BV E11P GTS	BV E11P GXS
Grue châssis et poutre renforcés capacité 450 kg à 4,70 m max.	BV E11P GT26	BV E11P GX26

ROGNEUSES DE SOUCHES sur tracteur Xylocrok

Espace vert et forestier



XYLOCROK 55 T au travail



XYLOCROK 55 T



XYLOCROK 55 T au travail



- Adaptable sur tracteur de 45 à 90 Ch avec attelage catégories 1 et 2.
- Dents au carbure repositionnables 3 fois pour 3 fois plus de durée.
- Télescope, relevage et orientation hydrauliques avec commande indépendante et centralisée sur le bras pliant. Nécessite un seul DE.
- Grande amplitude de travail pour plus d'autonomie.
- Bavette anti-projections en toile blindée + chaîne.
- Tablier réglable en hauteur pour optimiser les capacités de fraisage de la rogneuse.

CARACTÉRISTIQUES TECHNIQUES

MODÈLE	XYLOCROK 55 T
Adaptation	Tracteur catégories 1 et 2
Puissance requise	45 ch à 90 Ch
Dimensions (L x l x H)	2,15 x 2,00 x 1,42 m
Disque	Sans les dents : Diamètre 450 mm - épaisseur 20 mm Avec les dents : Diamètre 550 mm - épaisseur 95 mm
Dents	24 dents au carbure, taille 9"
Vitesse de rotation du disque	1040 tr/min
Entraînement	PDF 540 tr/min - débit 15 L/min à 55 L/min maxi.
Pression hydraulique	210 bars maxi.
Capacités de fraisage	Au-dessus de la surface : 510 mm maxi En-dessous de la surface : 270 mm maxi
Amplitude de travail	+/-25° soit 2,00 m
Télescope	500 mm
Poids	720 kg

ÉQUIPEMENTS DE SÉRIE

- Disque avec 24 dents au carbure taille 9".
- Cardan de grande longueur avec sécurité.
- Bavette anti-projections en toile blindée + chaîne.
- Orientation, télescope et relevage hydrauliques. Nécessite qu'un seul DE.



Bavette anti-projections



Commandes

MODÈLE	Référence
XYLOCROK 55 T - Avec outils	787 06A
OPTION	
Support outil à manche (pelle, râteau...)	718 36C
PIÈCES DE RECHANGE	
Support standard dent taille 9"	24A 149
Dent de coupe au carbure taille 9"	24A 150
Vis pour support de dent	24A 151



XYLOCROK 25 PE au stockage



XYLOCROK 25 PE



FLASHÉZ-MOI POUR
VOIR MA VIDÉO



XYLOCROK 45 PE



- Adaptable sur pelle jusqu'à 8 T modèle et compatible avec tous types d'attaches (avec axe(s) ou module automatique).
- Attache boulonnée et orientable manuellement pour travailler dans l'axe ou sur le côté.
- Dents au carbure repositionnables 3 fois pour 3 fois plus de durée.
- Moteur hydraulique ne nécessitant pas de drainage.

CARACTÉRISTIQUES TECHNIQUES

MODÈLES	XYLOCROK 25 PE	XYLOCROK 45 PE
Poids mini-pelle	2,5 T mini. à 4,5 T maxi.	4,5 T mini. à 8 T maxi.
Dimensions (LxlxH) sans attache	0,71 x 0,50 x 0,58 m	0,71 x 0,50 x 0,60 m
Disque (sans les dents)	Diamètre 343 mm - épaisseur 20 mm	Diamètre 395 mm - épaisseur 20 mm
Dents	12 dents taille 5" ou 7"	18 dents taille 7" ou 9"
Débit hydraulique	30 à 45 l/min maxi.	45 à 75 l/min maxi.
Pression hydraulique	250 bars maxi.	
Drainage moteur	NON	
Sens du travail	Dans l'axe à droite et à gauche (orientation manuelle)	
Poids	123 kg (sans attache)	128 kg (sans attache)

ÉQUIPEMENTS DE SÉRIE

- 2 flexibles hydrauliques longueur 2 m avec gaine de protection (sans coupleur).
- Boîtier renvoi d'angle avec multiplicateur.
- Bavette de protection en caoutchouc.
- Béquille pour le remisage et escamotable au travail.

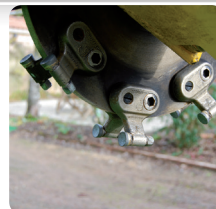

Dent de coupe



XYLOCROK 25 PE

MODÈLES			Référence
XYLOCROK 25 PE - Sans outils			787 01A
XYLOCROK 45 PE - Sans outils			787 07A
DENTS (Obligatoire à déterminer)	25 PE	45 PE	
- Kit 12 dents taille 5" pour puissance de 18 ch à 19 ch	●		787 02A
- Kit 12 dents taille 7" pour puissance de 19 ch à 35 ch	●		787 03A
- Kit 18 dents taille 7" pour puissance de 19 ch à 35 ch		●	787 08A
- Kit 18 dents taille 9" pour puissance de 35 ch à 90 ch		●	787 09A
ATTACHES (Obligatoire à déterminer)			
• MINI-PELLE avec module automatique			
• Platine STANDARD 8 trous sans boulonnerie pour adaptation par vos soins			703 667 03L
PIÈCES DE RECHANGES			
Support standard dent	taille 5"		24A 153
	taille 7"		24A 155
	taille 9"		24A 149
Dent de coupe au carbure	taille 5"		24A 154
	taille 7"		24A 156
	taille 9"		24A 150

Le ● indique la compatibilité des produits avec les différents modèles



XYLOCROK 40 C



XYLOCROK 40 C



XYLOCROK 40 C



- Machine compacte - largeur 80 cm - permet de passer par le portillon.
- Montage sur chenilles pour travailler sur les terrains accidentés.
- Boîtier renvoi d'angle avec transmission directe pour une restitution maximale de la puissance.
- Tourelle avec rotation à 60° soit une amplitude de 1,30 m.
- Lamier hydraulique pour stabiliser la machine au remisage et lors du rognage.

CARACTÉRISTIQUES TECHNIQUES

MODÈLE	XYLOCROK 40 C
Dimensions (LxlxH)	2,71 x 0,80 x 1,20 m
Disque (sans les dents)	Diamètre 395 mm - épaisseur 20 mm
Dents	18 dents taille 9"
Entraînement	Mécanique par transmission directe
Embrayage	Electromagnétique
Moteur	KOHLER - Essence - 38 ch (28,3 kW)
Réservoir	Carburant : 28 L / Huile : 31 L
Orientation	+/- 30° soit 1,30 m d'amplitude
Capacités de rognage	Au dessus de la surface : 570 mm En dessous : 300 mm
Frein de stationnement	Par lamier hydraulique
Poids	1020 kg

ÉQUIPEMENTS DE SÉRIE

- Disque avec 18 dents au carbure taille 9".
- Moteur thermique essence 38 CH.
- Commande déportable avec bouton STOP sur le boîtier de commande. Commande type minipelle pour déplacer la machine.
- Bavette anti-projections.
- Lamier hydraulique.



Dent de coupe



Support tronçonneuse

MODÈLE	Référence
XYLOCROK 40 C - Avec outils	787 11A
OPTIONS	
Feux de travail à LED - quantité 3	787 12A
Marchepied (Attention CACES obligatoire)	718 04C
Support tronçonneuse/taille haie	718 32C
Support outil à manche (pelle, râteau...)	718 36C
PIÈCES DE RECHANGES	
Support standard dent taille 9"	24A 149
Dent de coupe au carbure taille 9"	24A 150
Vis pour support dent	24A 151



WINDY 491 RE



WINDY 491 RE



WINDY 491 RE

- Manchette sur potence pivotante avec poignée de manutention en aluminium et roue de terrage.
- Frein hydraulique du rotor. Arrêt en moins de 10 secondes de la turbine.
- Rotor excentré pour éviter les bourrages.
- Goulotte d'évacuation repliable pour le transport.
- Moteur Thermique ESSENCE à démarrage électrique - Garantie 3 ans.
- Châssis routier réceptionné selon la directrice européenne 2007/46/CE (RCE).



WINDY 491 RE

- Mise en place hydraulique de l'ensemble sur la ridelle grâce au chariot
- Matériel conforme à la norme NF X39-105.



CARACTÉRISTIQUES TECHNIQUES

MODÈLES	WINDY 491 RE	WINDY 491 ME	WINDY 660 ME
Adaptation	Ridelles battantes ou basculantes (hauteur de 1,20 m à 1,70 m) épaisseur de 15 à 80 mm)	Remorque routière	
Dimensions (LxlxH)	1,05 x 1,75 x 1,78 m	Transport : 2,46 x 1,46 x 1,66 m Travail : 2,46 x 1,74 x 1,95 m	Transport : 3,70 x 1,44 x 1,65 m Travail : 3,70 x 1,44 x 2,45 m
Entraînement	Moteur thermique KOHLER - garantie 3 ans		Moteur thermique HONDA - garantie 3 ans
Puissance moteur	14 ch essence		22 ch essence
Ø turbine	490 mm	490 mm	660 mm
Ø rotor	400 mm	400 mm	460 mm
Nombre de pales	6 pales démontables		
Tuyau d'aspiration	5 m, Ø 200 mm		
Poids	260 kg	330 kg	440 kg



WINDY 660 ME - au transport



WINDY 660 ME - au travail



XYLOGRIP 180 R
sur pelle avec module automatique



XYLOGRIP 180 sur télescopique
(potence de suspension et système d'accrochage)



FLASHEZ-MOI POUR VOIR MA VIDÉO



XYLOGRIP 180 R
sur chargeur frontal



- Idéal pour la manutention de bois de gros diamètre (7 cm mini. / 127 cm maxi.)
- Possibilité de prendre plusieurs bois.
- Grâce au rotator, possibilité de tourner le bois en continu sur 360°.
- Adaptable sur chargeur frontal, télescopique, mini-pelle.

CARACTÉRISTIQUES TECHNIQUES

MODÈLE	XYLOGRIP 180
Adaptation	Chargeur, grue, pelle de 2,5 T à 10 T, télescopique...
Charge maxi.	1500 kg (450 kg pour le grappin fixe)
Largeur pince fermée	0,70 m
Ouverture maximale de la pince	1,27 m
Surface de la pince	0,18 m ²
Poids de la pince	Fixe : 72 kg - Avec rotator : 89 kg
Pression de fonctionnement	175 bars
Pression maxi	200 bars
Débit hydraulique	40 l/min conseillé - 60 l/min maxi.

ÉQUIPEMENTS DE SÉRIE

- Grappin en acier HLE.
- 2 flexibles hydrauliques, longueur 2 m sans coupleur.
- Attache à déterminer.



Attache sur module automatique

XYLOGRIP 180 R
au transport

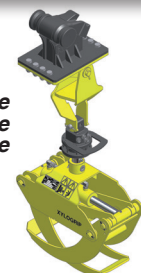

MODÈLES		Référence
XYLOGRIP 180 2 flexibles hydrauliques sans coupleur		783 06A
XYLOGRIP 180 R + ROTATOR 4 flexibles hydrauliques sans coupleur		783 01A
ATTACHES (obligatoire à déterminer) + modèle à préciser à la commande		
• Chargeur / Télescopique : Potence et suspension et système d'accrochage		783 04A
• Mini-pelle / Grue : Cardan de suspension	Largeur bras : 121 à 200 mm	737 32A
	Largeur bras : 201 à 300 mm	737 33A
ATTACHE (ou cardan de suspension) avec dispositif d'accrochage à boulonner sur module automatique		769 04A
OPTIONS		
Vanne hydraulique 6 voies	+ Enrouleur électrique avec fil longueur 15 m	783 02A
	+ Rallonge électrique avec fil longueur 12 m	783 03A
Rotator hydraulique (Charge dynamique du rotator 2000 kg - Couple de 75 m/kg à 175 bars) avec 2 flexibles hydrauliques (sans coupleur)		783 13A

ATTENTION : Prévoir 2 lignes double effet pour la pince et la rotation ou 1 ligne DE + une arrivée électrique 12 volts en bout de flèche



XYLOCUT 300



XYLOCUT 300



XYLOCUT 400 PE



- Coupe nette grâce au couteau monté sur un ensemble mobile (amplitude 30° sur XYLOCUT 310 et 38,5° sur XYLOCUT 400 PE). Exclusivité RABAUD.
- Sécurité au travail : pinces supérieures hautes, pour un bon maintien de l'arbre après la coupe et lors du transport du bois.
- Diamètre de coupe jusqu'à 400 mm. Coupe de branches ou de taillis à la brassée (tâche difficile avec une tronçonneuse).



Couteau monté sur un support mobile (amplitude 38,5°) pour une coupe nette sans effort



Dépose de l'arbre

CARACTÉRISTIQUES TECHNIQUES

MODÈLES	XYLOCUT 300	XYLOCUT 310 PE	XYLOCUT 400 PE
Adaptation	Télescopique	Pelle de 13 à 17 tonnes	Pelle de 16 à 25 tonnes
Ø de coupe	300 mm	310 mm	400 mm
Largeur du couteau	300 mm	-	-
Ouverture pinces sup.	520 mm	1100 mm	
Ouverture pinces inf.	450 mm	-	-
Puissance de coupe	20 T à 180 bars	36 T à 270 bars / 45 T à 350 bars	45 T à 270 bars / 60 T à 350 bars
Dimensions (L x l x H)	1,75 x 0,88 x 0,67 m	1,56 x 1,46 x 1,41 m (sans attelage et avec inclinaison)	1,46 x 1,63 x 1,57 m (sans option) 1,68 x 1,63 x 1,73 m (options + attelage)
Inclinaison	2 positions possibles du vérin -18° à + 66° ou de 0° à + 85°	+/- 90° (amplitude 180°)	
Poids	504 kg	1120 kg (sans attache + options)	1370 kg (sans attache + options)
Débit hydraulique principal	60 l/min mini. - 80 l/min conseillé	50 à 150 l/min - 100 l/min - 270 à 350 bars	

ÉQUIPEMENTS DE SÉRIE

- 2 flexibles hydrauliques avec 2 coupleurs à clapet mâle ½ (XYLOCUT 300). 4 flexibles hydrauliques sans coupleur, longueur 2 m + rallonge 0,50 m (XYLOCUT 400 PE).
- Couteau monté sur un ensemble mobile pour rester toujours en appui sur l'arbre.
- Pinces inférieures qui permettent de maintenir le bois et de guider les couteaux lors de la coupe (XYLOCUT 300).
- XYLOCUT 400 PE : Vanne hydraulique 8 voies + Rallonge électrique avec fil longueur 15 m + bouton poussoir en cabine + prise allume cigare (24 V).



XYLOCUT 300

MODÈLE	Référence
XYLOCUT 300 - Pour télescopique - Vanne hydraulique 6 voies	783 07A
ATTACHES (obligatoire à déterminer) + modèle à préciser à la commande	
• Télescopique	783 12A
• Interface mixte pour autres porteurs	DIV 783
OPTION	
Enrouleur électrique avec fil longueur 15 m + bouton poussoir en cabine avec prise allume-cigare (12 V)	751 43A

MODÈLES	Référence		
XYLOCUT PE - Pour pelle			
MODÈLES (obligatoire à déterminer)			
• 310 PE - Ø de coupe 310 mm maxi		783 24A	
• 400 PE - Ø de coupe 400 mm maxi		783 15A	
ATTACHE (obligatoire à déterminer)			
• PELLE avec module automatique / attache rapide			
OPTIONS	310 PE	400 PE	
Pince accumulatrice (avec 2 flexibles hydrauliques sans coupleur)	●		783 25A
		●	783 16A
Inclinaison hydraulique droite / gauche +/- 90° soit une amplitude de 180°	●		783 26A
		●	783 17A
PIÈCES DE RECHANGE			
Couteau de rechange XYLOCUT 310 PE			783 100
Couteau de rechange XYLOCUT 400 PE			783 068



ROBUST 13 B – Moteur thermique à essence

DONNEES DE BASE ET EQUIPEMENT:

- Construction robuste
- Remorque à un axe avec une troisième roue et une attache
- Levage et descente hydraulique de la fendeuse de bois en position de travail/transport
- Utilise un moteur thermique à essence
- Deux vitesses de fendage
- Réglage de la course du coin de fendage
- Arc gauche et droit pour retenir les bûches
- Levier mobile pour retenir la bûche durant le travail
- Levier de commande pour l'activation à deux mains
- Composants hydrauliques de haute qualité
- Réservoir soudé avec bouchon pour la vidange
- Afficheur de niveau d'huile
- Homologation pour transport routier (80 km/h)

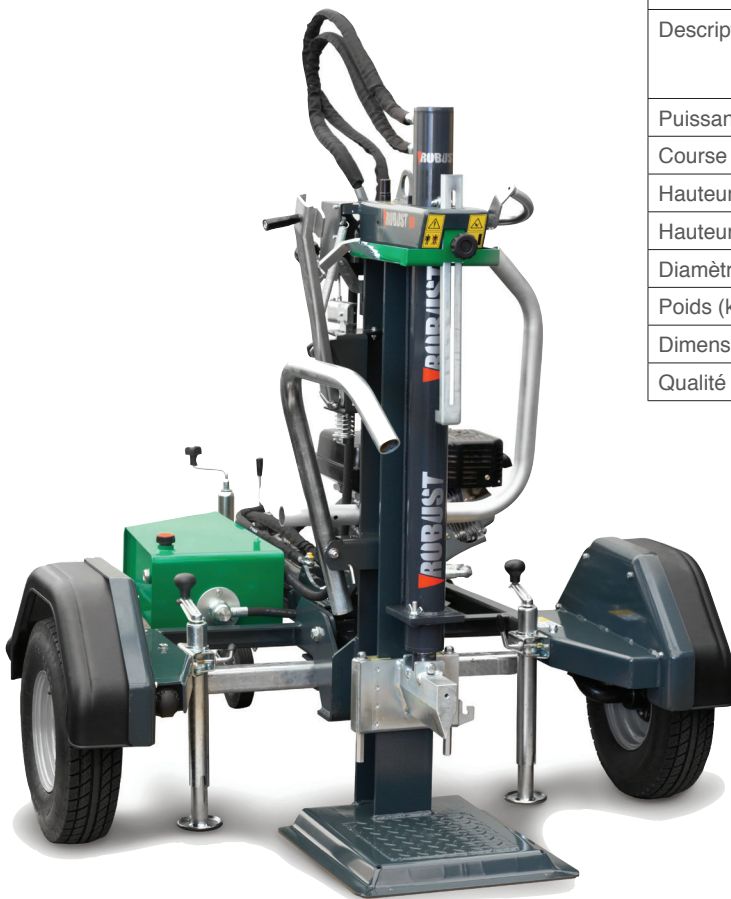

EQUIPEMENT EN OPTION ET SUPPLEMENTAIRE:

- Pointe de rétention des bûches avec poignée gauche supérieure
- Pointe de rétention des bûches avec poignée gauche mobile
- Table de fendage pour les bûches plus courtes
- Extension de la table pour une surface de travail plus grande (gauche ou/et droite)
- Croix de fendage zinguée de HARDOX pour fendage en quatre

AVANTAGES:

- Remorque avec la fendeuse de bois intégrée
- Connectez, amenez et fendez de façon simple
- Vous n'avez pas besoin de tracteur ou d'électricité
- Travail rapide, sûr et simple avec la fendeuse de bois

DONNEES TECHNIQUES

Modèle R 13 B	
Entraînement	Moteur thermique à essence
Description	Subaru EX270 Pompe Hi-Lo 2 vitesses
Puissance de fendage (t)	13
Course du coin (mm)	1050
Hauteur de la bûche	1150
Hauteur de la bûche sur la table (mm)	630
Diamètre de la bûche (mm)	500
Poids (kg)	490
Dimensions H/L/L/H1 (mm)	1550/1600/2552/2470
Qualité d'huile (l)	45



ROBUST 16

DONNEES DE BASE ET EQUIPEMENT:

- Deux vitesses de fendage
- Levage et descente hydraulique de la fendeuse de bois
- Réglage de la course du coin de fendage
- Arc gauche et droit pour retenir les bûches
- Lève-bûches pour soulever les bûches plus lourdes
- Levier de maintien de l'arc de levage
- Arc gauche pour retenir les bûches
- Poignée mobile pour retenir la bûche durant le travail
- Poignée de commande pour l'activation à deux mains
- Afficheur de niveau d'huile

EQUIPEMENT EN OPTION ET SUPPLEMENTAIRE:

- Pointe de rétention des bûches avec poignée gauche supérieure
- Pointe de rétention des bûches avec poignée gauche mobile
- Maxispeed - Double vitesse automatique de descente
- Table de fendage pour les bûches plus courtes
- Croix de fendage zinguée de HARDOX pour fendage en quatre morceaux
- Treuil hydraulique (500 kg, 15 m) - Guidage mécanique ou avec télécommande
- Pinces pour le treuil



DONNEES TECHNIQUES

	R 16 K	R 16 E	R 16 EK
Entraînement	Prise de force	Moteur électrique	Prise de force + moteur électrique
Description	Pompe de groupe 2 - 30 ccm 2 vitesses	19 ccm, 5,5 KW / 400 V 2 vitesses	pompe de groupe 2 - 30 ccm, 19 ccm, 5,5 KW / 400V, 2 vitesses
Puissance de fendage (t)	16	16	16
Course du coin de fendage (mm)	1050	1050	1050
Hauteur de la bûche	1150	1150	1150
Hauteur de la bûche sur la table (mm)	630	630	630
Diamètre de la bûche (mm)	600	600	600
Vitesse de fendage (cm/s) V1 / V2 / VR	9,5 / 21,9 / 17,5	7,6 / 16,7 / 13,1	voir à gauche
Temps de fendage / course de retour (s/1050 mm)	4,8 11 / 6	6,3 - 13,9 / 8	voir à gauche
Puissance conseillée du tracteur /KW / KM)	25 / 34		25 / 34
Moment de force nécessaire de la prise de force (Nm)	200		200
Prise de force - le nombre de tours maximum / min.	540		540
Poids (kg)	420	450	460
Dimensions H / L / L / H1 (mm)	1785 / 856 / 1280 / 2615	1785 / 856 / 1280 / 2615	1785 / 856 / 1280 / 2615
Hauteur de transport avec table de fendage (mm)	2050	2050	2050
Qualité d'huile (l)	35	35	35

ROBUST 20 ProfiLINE

DONNEES DE BASE ET EQUIPEMENT:

- Pompe industrielle en fonte
- Maxispeed - Double vitesse automatique de descente
- Réglage de la course du coin de fendage
- Arc de levage pour soulever les bûches plus lourdes
- Levier de maintien de l'arc de levage
- Arc gauche pour retenir les bûches
- Poignée mobile pour retenir la bûche durant le travail
- Poignée de commande pour l'activation à deux mains
- Afficheur de niveau d'huile
- Support de scie et jerrycane, le coin de fendage et le piolet

EQUIPEMENT EN OPTION ET SUPPLEMENTAIRE:

- Pointe de rétention des bûches avec poignée gauche supérieure
- Pointe de rétention des bûches avec poignée gauche mobile
- Deux vitesses de fendage
- Table de fendage pour les bûches plus courtes
- Extension de la table pour une surface de travail plus grande (gauche ou/et droite)
- Croix de fendage zinguée de HARDOX pour fendage en quatre morceaux
- Treuil hydraulique (500 kg, 15 m) - Guidage mécanique ou avec télécommande
- Pinces pour le treuil



DONNEES TECHNIQUES

	R 20 K PL	R 20 E PL	R 20 EK PL
Entraînement	Prise de force	Moteur électrique	Prise de force + moteur électrique
Description	Pompe en fonte - 150 ccm maxispeed	NP	NP
Puissance de fendage (t)	20	20	20
Course du coin de fendage (mm)	1100	1100	1100
Hauteur de la bûche	1150	1150	1150
Hauteur de la bûche sur la table (mm)	630	630	630
Diamètre de la bûche (mm)	800	800	800
Vitesse de fendage (cm/s) V1 / V2 / VR	33,3 / 34,3	NP	voir à gauche
Temps de fendage / course de retour (s/1050 mm)	3,3 / 3,2	NP	voir à gauche
Puissance conseillée du tracteur /KW / KM)	30 / 41		30 / 41
Moment de force nécessaire de la prise de force (Nm)	320		320
Prise de force - le nombre de tours maximum / min.	540		540
Poids (kg)	490	NP	NP
Dimensions H / L / L / H1 (mm)	1800 / 856 / 1320 / 2710	1800 / 856 / 1320 / 2710	1800 / 856 / 1320 / 2710
Hauteur de transport avec table de fendage (mm)	2050	2050	2050
Qualité d'huile (l)	45	45	45

ROBUST 25 ProfiLINE

DONNEES DE BASE ET EQUIPEMENT:

- Pompe industrielle en fonte
- Maxispeed - Double vitesse automatique de descente
- La course du vérin prolongée
- Réglage de la course du coin de fendage
- Arc de levage pour soulever les bûches plus lourdes
- Levier de maintien de l'arc de levage
- Arc gauche pour retenir les bûches
- Poignée mobile pour retenir la bûche durant le travail
- Poignée de commande pour l'activation à deux mains
- Afficheur de niveau d'huile
- Support de scie, de récipient pour le carburant, le coin de fendage et le piolet

EQUIPEMENT EN OPTION ET SUPPLEMENTAIRE:

- Pointe de rétention des bûches avec poignée gauche supérieure
- Pointe de rétention des bûches avec poignée gauche mobile
- Deux vitesses de fendage
- Table de fendage pour les bûches plus courtes
- Extension de la table pour une surface de travail plus grande (gauche ou/et droite)
- Croix de fendage zinguée de HARDOX pour fendage en quatre morceaux
- Treuil hydraulique (500 kg, 15 m) - Guidage mécanique ou avec télécommande
- Pincés pour le treuil



DONNEES TECHNIQUES

	R 25 K PL	R 25 E PL	R 25 EK PL
Entraînement	Prise de force	Moteur électrique	Prise de force + moteur électrique
Description	Pompe en fonte - 150 ccm maxispeed	20 ccm, 7,5 KW / 400 V maxispeed	Pompe en fonte - 150 ccm, 20 ccm, 7,5 KW / 400 V maxispeed
Puissance de fendage (t)	25	25	25
Course du coin de fendage (mm)	1100	1100	1100
Hauteur de la bûche	1150	1150	1150
Hauteur de la bûche sur la table (mm)	630	630	630
Diamètre de la bûche (mm)	900	900	900
Vitesse de fendage (cm/s) V1 / V2 / VR	27,5 / 29,7	14,9 / 15,5	voir à gauche
Temps de fendage / course de retour (s/1050 mm)	4,0 / 3,7	7,4 / 7,1	voir à gauche
Puissance conseillée du tracteur /KW / KM)	30 / 41		30 / 41
Moment de force nécessaire de la prise de force (Nm)	320		320
Prise de force - le nombre de tours maximum / min.	540		540
Poids (kg)	505	560	570
Dimensions H / L / L / H1 (mm)	1800 / 856 / 1320 / 2710	1800 / 856 / 1320 / 2710	1800 / 856 / 1320 / 2710
Hauteur de transport avec table de fendage (mm)	2050	2050	2050
Qualité d'huile (l)	45	45	45



F31 HORIZONTALE avec option treuil hydraulique à chaîne



F31 HORIZONTALE



FLASHEZ-MOI POUR VOIR MA VIDÉO



F31 HORIZONTALE avec option treuil hydraulique à chaîne

CARACTÉRISTIQUES TECHNIQUES

MODÈLE	F31 HORIZONTALE
Puissance hydraulique	31 Tonnes
Capacité de fendage / Dégagement maxi	1,15 m
Ø piston / Ø tige	120 / 80 mm
Coin	4 tranchants (6 en option)
Longueur coin	685 mm
Dimensions "Transport" (L x l x H)	1,87 x 2,54 x 1,48 m
Dimensions "Travail" (L x l x H)	2,03 x 3,90 x 1,48 m
Poids total	1180 kg
Fonctionnement	PDF 540 tr/min, pompe double corps, débit 87 l/min (75 l/min + 12 l/min levage)
Adaptation	Tracteur 65 CH mini. 3 points automatique avec barre ronde N°2

- Levage des bûches par un système hydraulique ne nécessitant aucun effort physique (distributeur hydraulique indépendant).
- Réglage de la course du vérin par une simple molette pour plus de rendement.
- Pompe double corps, débit 75 l/min pour la fendeuse, débit 12 l/min pour le levage.
- Large table de réception renforcée. Manipulation et reprise des bûches facilitées par la table horizontale.
- Conforme à la réglementation européenne et à la norme européenne EN 609 - 1.



F80 HORIZONTALE



FLASHEZ-MOI POUR VOIR MA VIDÉO



F80 HORIZONTALE avec options tapis d'évacuation + grue de chargement

CARACTÉRISTIQUES TECHNIQUES

MODÈLE	F80 HORIZONTALE
Puissance hydraulique	80 Tonnes
2 vitesses de descente	OUI : AUTO2SPEED
Capacité de fendage / Dégagement maxi	1,38 m (course du vérin 1,37 m)
Ø piston / Ø tige	200 / 125 mm
Dimensions (L x l x H)	5,32 x 1,96 x 2,15 m
Poids total	De 3900 à 7500 kg
Grilles de fendage	8,16, 24 ou 28
Course de réglage de la grille	640 mm
Fonctionnement	PDF 540 tr/min avec pompe à piston débit 160 L/min à 250 bars

- Double vitesse automatique du vérin AUTO2SPEED dont la vitesse rapide pour plus de productivité.

- Poussoir monté sur glissière en NYLATRON : pas besoin de graisser.
- Longueur maxi des bois 1,35 m dia. 80 cm



Commandes hydrauliques manuelles par distributeur ou radiocommande en option.

- Nombreuses options : tapis de sortie longueur 4 m et largeur 1 m avec nettoyeur de bûche, grue de chargement, coin sur-mesure, homologation routière...
- Conforme à la réglementation européenne et à la norme européenne EN 609 - 1.



FRH 406 bois debout



FRH 508 avec option grappin



FRH 406 bois sur le côté



- Vis avec pointe interchangeable en acier haute résistance.
- Moteur hydraulique sans drainage = rapidité de montage + réduction des coûts sur l'offre globale.
- Cylindrée du moteur adaptée à la puissance de la pelle pour une meilleure productivité.
- Possibilité d'adapter votre attache à votre porteur dans l'offre globale RABAUD.
- Possibilité d'adapter, en option, le grappin de manutention pour plus de productivité et d'ergonomie.

CARACTÉRISTIQUES TECHNIQUES

MODÈLES	FRH 304	FRH 406	FRH 508	FRH 810
Caractéristiques de la vis	Ø 200 mm - hauteur 350 mm			
Débit maxi. engin	150 l/min			
Débit conseillé*	45 l/min	60 l/min	80 l/min	120 l/min
Pression maxi engin	250 bars	280 bars		
Pression de fonctionnement	210 bars		190 bars	
Rotation au débit conseillé*	142 tr/min	150 tr/min	160 tr/min	150 tr/min
Poids sans attache	100 kg	112 kg	114 kg	116 kg
Puissance engin	1,8 T à 3 T	2 T à 6 T	3 T à 8 T	4 T à 10 T

* La vitesse de rotation est proportionnelle au débit

ÉQUIPEMENTS DE SÉRIE

- Vis avec pointe interchangeable Ø 200 mm - Hauteur 350 mm.
- Moteur hydraulique protégé par "une carcasse".
- 2 flexibles sans coupleur, longueur 2 m.



FRH 508 avec utilisation du grappin



Support de remisage



XYLOFLAM 330/450 ET
avec ensachage en vrac



XYLOFLAM 200/250 ET avec option
unité d'ensachage rotative 4 sacs



FLASHEZ-MOI POUR
VOIR MA VIDÉO



Options ensachage bois empilé 20 L +
table de réception + bac de récupération
des déchets



- Accepte du bois équarri, fendu ou rond de toutes essences (bois blancs et bois durs). Diamètre maxi. des bois de 25 cm ou 45 cm selon le modèle.
- Machine simple, sans capteur.
- Tapis d'alimentation en acier robuste avec avancement hydraulique réglable.
- 2 types d'ensachage du bois possibles: l'unité rotative quatre sacs pour bois en vrac ou ensachage pour bois empilé. Possibilité de mettre des sacs de 20 litres ou 40 litres.
- Débit maxi. (selon la section des bûchettes) :
 - 2,4 m³/h soit 120 sacs de 20 litres à l'heure ou 60 sacs de 40 litres à l'heure sur la XYLOFLAM 200/250. En version EM, les rendements sont divisés par 1,3.
 - 4,8 m³/h sur la XYLOFLAM 330/450.



CARACTÉRISTIQUES TECHNIQUES

MODÈLES	XYLOFLAM 200/250				XYLOFLAM 330/450			
	EM/ET	PH	CH	M	ET	PH	CH	M
Puissance	5 T				11 T			
Longueur maxi. des bois	20 cm (mini 16 cm)				3 longueurs réglables : 20, 25 et 33 cm			
Ø maxi. des bois	Maxi. 25 cm				Maxi. 45 cm			
Coin	En croix				En croix			
Section des bûchettes	Réglable de 20 à 80 mm				Réglable de 20 à 150 mm			
Dimensions au transport (L x l x H)	1,35 x 2,15 x 1,85 m	1,34 x 2,15 x 1,85 m	1,34 x 2,15 x 1,85 m	1,26 x 2,15 x 1,85 m	2,49 x 2,21 x 1,61 m	2,34 x 2,21 x 1,61 m		
Dimensions au travail sans unité ensachage (L x l x H)	1,34 x 2,42 x 1,66 m	1,34 x 2,42 x 1,66 m	1,34 x 2,42 x 1,66 m	1,26 x 2,42 x 1,66 m	2,68 x 2,21 x 1,61 m	2,49 x 2,21 x 1,61 m		
Long. goulotte d'entrée	1,50 m				0,90 m			
Poids	555 kg	490 kg	565 kg	545 kg	1 760 kg	1 525 kg	1 670 kg	1 680 kg
Fonctionnement	Moteur électrique Monophasé 3 kW (EM) Triphasé 5,5 kW (ET)	Pompe du tracteur Attelage cat. 2 (25 CV mini.)	PDF 430 tr/min, débit 25 l/min - Attelage cat. 2 (25 CV mini.)	Moteur essence 7 kW (9,5 ch) KOHLER (garantie 3 ans)	Moteur électrique Triphasé 11 kW	Pompe du tracteur Pas d'attelage 3 points		PDF 540 tr/min Moteur thermique 18 ch



XYLOG 390 avec plateau de chargement à chaîne



XYLOG 320 avec plateau de chargement simple

- Réglages simple et rapide de la longueur de coupe des bûches 20, 25 33 40 ou 50 cm
- Sciage du bois par lame de scie en acier au carbure:
 \varnothing de la lae 800 mm ou 1000 mm
- Réglage hydraulique de la croix de fendage
- Réglage automatique de la vitesse de fendage - AUTO2SPEED - suivant l'effort
- Tapis d'évacuation à vitesse réglage avec barettes métalliques et à bandes
- Fonctionnement simple qui ne nécessite pas d'électricité



XYLOG 320 au transport

CARACTÉRISTIQUES TECHNIQUES

MODELL	XYLOG 320	XYLOG 390
Puissance	10 tonnes avec AUTO2SPEED	13 tonnes avec AUTO2SPEED
Longueur de coupe	Réglable de 200 à 500 mm	
\varnothing de coupe	Maxi. 320 mm	Maxi. 390 mm
\varnothing de lame	800 mm - au carbure	1000 mm - au carbure
Longueur maxi du bois	4,00 m	
Coin	0/2/3 éclats ou 2/4 éclats ou 2/6 éclats	0/2/3 éclats ou 2/4 éclats ou 2/6 éclats ou 2/8 éclats
Dimensions (L x l x H)	1,78 x 2,54 x 2,78 m	2,05 x 2,55 x 2,78 m
Hauteur de chargement à 40°	2,85 m	
Poids	1080 kg	1490 kg
Fonctionnement	PDF 540 tr/min + centrale hydraulique 41 l/min	PTO 540 U/min + Hydraulikaggregat 60d L/min
Puissance tracteur	25 ch à la PDF (pour le transport entre 50 et 100 ch) - Attelage catégories 1 et 2	35 ch à la PDF (pour le transport entre 50 et 100 ch) Attelage catégorie 2
Options	Plateau de chargement / Centrale électrique / Croix de fendage 0/2/3 ou 2/6 éclats...	

ÉQUIPEMENTS DE SÉRIE

- Commande hydraulique centralisée avec prédisposition pour deck.
- Lame de scie au carbure \varnothing 800 mm (XYLOG 320) ou 1000 mm (XYLOG 390)
- Tapis de chargement longueur 2,00 m
- Tapis d'évacuation longueur 4,00 m à vitesse réglable
- Lunettes et casques



XYLOG 320 avec option plateau de chargement simple





XYLOG 420



XYLOG 420



- Pince de maintien hydraulique du billon pour une coupe parfaite
- Réglage simple et rapide de la longueur de coupe des bûches
- Toutes les opérations électro-hydrauliques sont commandées depuis le tableau de commande de la machine. Prévoir une prise 12 Volts 3 plots sur le porteur
- Position manuelle ou automatique du cycle de fendage
- Fendeur déporté avec anal de fente en «V» pour un meilleur centrage des bûches
- Réglage automatique de la vitesse de fendage suivant l'effort - AUTO2SPEED



- Coin de série réglage hydrauliquement avec une position 0
- Pliage/dépliage hydrauliques du tapis d'évacuation
- La conception hydraulique avec tuyaux hydrauliques surdimensionnés assurent un bon refroidissement de l'huile (pas besoin d'ajouter de refroidisseur hydraulique)
- Tapis d'évacuation orientable sur +/- 25°, soit une amplitude de 3 m)
- Nombreux équipements de chargement des bois: Deckls 3 m, 5 m / Rouleau d'amenage cranté / Tablier élévateur
- Option: système automatisé de cubage du bois XYLOMETER qui permet de mesurer le volume exact de bûches produites.

CARACTÉRISTIQUES TECHNIQUES

MODELES	XYLOG 420
Puissance	12 / 18 tonnes avec AUTO2SPEED
Longueur de coupe	Réglable de 150 à 500 mm
Ø de coupe	Maxi. 420 mm
Longueur maxi du bois	4,00 m
Coin	Coin tranchant 0/2/4/6 éclatsou 0/2/4/8 éclats
Dimensions (L x l x H)	1,71 x 2,54 x 2,93 m
Hauteur de chargement à d 40°	Tapis de 4,50 m -> 3,13 m Tapis de 6,00 m -> 3,88 m
Poids	1700 kg
Fonctionnement	PDF 540 tr/min - Moteur électrique triphasé 18,4 KW (25 ch) en option
Puissance tracteur	50 ch mini. - Attelage catégorie 2 - Attention! Prévoir une prise 12 Volts 3 plots sur votre porteur
Options	Plateaux de chargement, Xylometer, éclairage...

ÉQUIPEMENTS DE SÉRIE

- Guide de chaîne de tronçonneuse - Longueur 540 mm - Tape 0.404 - 18 h
- Tapis d'entrée longueur 2,20 m ou 3,20 m -> à choisir
- Commande hydraulique centralisée avec distributeur en croix
- Vérin de fendage 18 T
- Tapis d'évacuation à barrettes métalliques et bandes indépendantes
- Lunettes et casque.



XYLOG 420 pliage tapis



Récupérateur de déchets



XYLOCUT 300



XYLOCUT 300



XYLOCUT 400 PE

- 

AVANTAGES
RABAUD
- Coupe nette grâce au couteau monté sur un ensemble mobile (amplitude 30° sur XYLOCUT 310 et 38,5° sur XYLOCUT 400 PE). Exclusivité RABAUD.
 - Sécurité au travail : pinces supérieures hautes, pour un bon maintien de l'arbre après la coupe et lors du transport du bois.
 - Diamètre de coupe jusqu'à 400 mm. Coupe de branches ou de taillis à la brassée (tâche difficile avec une tronçonneuse).



Couteau monté sur un support mobile (amplitude 38,5°) pour une coupe nette sans effort



Dépose de l'arbre

CARACTÉRISTIQUES TECHNIQUES

MODÈLES	XYLOCUT 300	XYLOCUT 310 PE	XYLOCUT 400 PE
Adaptation	Télescopique	Pelle de 13 à 17 tonnes	Pelle de 16 à 25 tonnes
Ø de coupe	300 mm	310 mm	400 mm
Largeur du couteau	300 mm	-	-
Ouverture pinces supp.	520 mm	1100 mm	
Ouverture pinces inf.	450 mm	-	-
Puissance de coupe	20 T à 180 bars	36 T à 270 bars / 45 T à 350 bars	45 T à 270 bars / 60 T à 350 bars
Dimensions (L x l x H)	1,75 x 0,88 x 0,67 m	1,56 x 1,46 x 1,41 m (sans attelage et avec inclinaison)	1,46 x 1,63 x 1,57 m (sans option) 1,68 x 1,63 x 1,73 m (options + attelage)
Inclinaison	2 positions possibles du vérin -18° à + 66° ou de 0° à + 85°	+/- 90° (amplitude 180°)	
Poids	504 kg	1120 kg (sans attache + options)	1370 kg (sans attache + options)
Débit hydraulique principal	60 l/min mini. - 80 l/min conseillé	50 à 150 l/min - 100 l/min - 270 à 350 bars	
Débit hydraulique secondaire	-	36 à 45 l/min - 190 à 250 bars - 210 bars conseillé	

REMORQUE FORESTIERE Xylotrail



XYLOTRAIL 11



XYLOTRAIL 11

- Châssis homologué route avec PTAC de 11 T.
- Essieux boggie boulonnés et déplaçables pour une bonne répartition des charges.
- Essieux boggie avec un débattement important.
- Frein hydraulique sur toutes les roues.
- Passage de tous les flexibles, câbles électriques et frein de parking, dans la poutre pour une meilleure protection dans les zones difficiles d'accès.
- 8 ranchers mobiles pour une meilleure longévité.
- Grille de protection en acier de forte section pour bien ranger le bois dans la remorque en toute sécurité.
- Feux de signalisation encastrés pour une protection optimale sans manutention de pliage et dépliage.
- Passerelle pour l'opérateur de grue pour dominer le chargement en toute sécurité.
- Anneau agraire boulonné ou à rotule.



CARACTÉRISTIQUES TECHNIQUES

Dimensions (LxlxH)	5,84 x 2,10 x 2,04 m
Poutre	Simple
Dimension poutre (LxlxH)	180 x 180 x 6 mm
PTAC	11 tonnes
Poids à vide	2 500 kg
Longueur de chargement	3,93 m
Garde au sol	517 mm
Nombre de ranchers	8
Articulation du timon	2 vérins hydrauliques
Angle du timon	+/- 32°
Pneus	400/60x15.5 6TR TL
Freins	4 vérins hydrauliques Ø 25 + frein de parking
Homologation routière	Oui 25 Km/H



Remorque forestière au travail